

## 14. WIR-Meeting im Quartier WIR - Protokoll

---

Besprechungsort: Quartier WIR – Allmenderaum

Besprechungstermin: 14.04.2026; 19:00 -21:30 Uhr

Verfasserin: Lena Korte

Moderation: Joachim Rang und Anja Rosswinkel

### **Anlagen:**

- Varianten für Kinderwagenstellplätze
  - Willkommensmappe
- 

### TOP 1: Begrüßung und Vorstellung von neuen Bewohner\*innen und Mitarbeiter\*innen von Trägern im Quartier WIR und Mitarbeiterinnen der begeno16 eG

Anja Rosswinkel, Quartiersmanagerin in Greifswald, und Lena Korte, Vertriebsassistentin für Vollvermietung in Greifswald, stellen sich vor und nehmen am Meeting teil. Anna Meyer (Wittlicher Str. 24) und Kai sowie seine Assistenz aus der SEHstern-WG stellen sich vor. Die NaiMo-Leitung ist nicht anwesend.

### TOP 2: Bericht der begeno 16 eG (Joachim Rang)

#### Allgemeines

- Stefan Faßhauer hat die begeno16 verlassen, um sich neuen Aufgaben zu stellen. Mouhammed Younes übernimmt derzeit einen Großteil von Stefan Faßhauers Aufgaben. Eine Hausverwalterposition wurde ausgeschrieben und aktuell laufen Vorstellungsgespräche.
- Wenn die Vollvermietung in Greifswald abgeschlossen ist, werden innerhalb der Geschäftsstelle Stellen abgebaut. Der Fokus wird auf der Optimierung der Verwaltung sowie der Verkleinerung der Bürofläche liegen. Weitere Informationen folgen im Herbst: In einer eintägigen Zukunftswerkstatt soll gemeinsam mit den ordentlichen Mitgliedern über die Zukunft der begeno16 nachgedacht und diskutiert werden.
- Frage einer Mieterin: Wie sieht die Zukunft der Vorstände aus? Auch dies wird Teil der Zukunftswerkstatt im Herbst sein, es wird aber mit Sicherheit keine zwei Vollzeitvorstandsstellen geben.
- Änderung des Aufsichtsrats: Holger Matthies hat zum 15.04. die Funktion des Aufsichtsratsvorsitzenden übernommen und Jutta Kalepky die Stellvertretung. Ansgar Müller hat sein Amt niedergelegt. Auf der Mitgliederversammlung 2026 (voraussichtlich September/Oktober 2026) wird ein neuer Aufsichtsrat gewählt.

#### Greifswald

- Baufeld 7 im Quartier in Greifswald wurde an die Tochtergesellschaft der Umweltbank verkauft. Durch den Verkauf werden Darlehen abgelöst und jährlich Zinsen in Höhe von über 1 Million Euro eingespart. Es handelt sich dabei um einen „Befreiungsschlag“ für die Genossenschaft.

- Zurzeit sind in Greifswald etwa  $\frac{3}{4}$  der Wohnungen vermietet. Ziel ist die Vollvermietung bis Oktober 2026.

### Weißensee

- Für die Finanzierung des Quartiers „Wir“ stehen im April 2027 Darlehensverlängerungen an, die derzeit mit der GLS Bank verhandelt werden. Absehbar ist, dass die Zinsbelastung ganz erheblich ansteigen wird. Aus diesem Grund, aber auch aufgrund von Auflagen, welche die Umweltbank uns im Zuge der Sanierungsvereinbarung gemacht hat, sieht sich die Genossenschaft leider gezwungen voraussichtlich zum April 2027 eine einmalige Erhöhung der Nettokaltmiete um 15% auf diejenigen Mietverträge auszusprechen, bei denen eine Nettokaltmiete von 11€ oder weniger pro m<sup>2</sup> vereinbart ist. **Eine Infomail für alle Mieter\*innen zur Mieterhöhung im Jahr 2027 wird in den kommenden Wochen verschickt.**

Weitere Mieterhöhungen sind nicht vorgesehen; jedoch kann dies aufgrund äußerer Faktoren nicht garantiert werden. Gesetzlich ist festgelegt, dass eine Mieterhöhung nach § 558 BGB frühestens nach Ablauf von drei Jahren erneut erfolgen darf.

- Frage eines Mieters: Kann mit der Ausschüttung einer Dividende gerechnet werden? Antwort Joachim Rang: Dazu sind handelsrechtliche Gewinne (frühestens in drei Jahren) und ein entsprechender Beschluss der Mitgliederversammlung erforderlich.
- Eine Mieterin bittet um eine verbesserte Kommunikation seitens der begeno 16 und um mehr Präsenz von begeno 16- Mitarbeitern im Quartier WIR.

### TOP 3: Offene Punkte aus vorherigen WIR-Meeting(s)

- Hauseingangstüren: Der Auftrag wurde erteilt, allerdings kommt es zu Lieferverzögerungen. Die Türbänder werden ausgetauscht und durch solche ersetzt, die besser für das Gewicht der Tür geeignet sind. Im nächsten Schritt wird die Tür so justiert, dass das Schloss ordnungsgemäß funktioniert, sofern dieses nicht bereits zu stark beschädigt ist. In diesem Fall müsste das Schloss ausgetauscht werden. Ein vollständiger Austausch der Tür wäre möglich, ist jedoch mit hohen Kosten verbunden und wurde daher zunächst zurückgestellt. Stattdessen soll der Fokus auf Kommunikation und Achtsamkeit gelegt werden: vorsichtiges Öffnen der Türen sowie Rücksichtnahme der Mieter\*innen.

Termin für den Einbau: Bedingung ca. 15 Grad Außentemperatur; derzeit gibt es noch keine Rückmeldung der Tischler. Die begeno16 wird zunächst die Reparatur einer Tür „zur Probe“ veranlassen und die Mieter\*innen wie auch die Eigentümer\*innen über den Termin informieren.

- Lageplan Hauseingang: Lena Korte kümmert sich in Kooperation mit Kerstin Maiazza um eine zeitnahe Umsetzung.
- Kinderwagenstellplätze: Es sollen Außenstellplätze für Kinderwagen (insbesondere für Schwimmbadbesucher\*innen) eingerichtet werden. Über einen geeigneten Standort wurde diskutiert; wahrscheinlich wird der überdachte freie Bereich neben der Schwimmerei genutzt. Im Anhang zum Protokoll befinden sich verschiedene mögliche Varianten für Kinderwagenstellplätze. Weitere Ideen können gerne an die begeno16 übermittelt werden.
- Willkommensmappe: Die aktualisierte Willkommensmappe wird an neue Mieter\*innen weitergegeben. Im Flur werden die Aushänge entsprechend ausgetauscht. Kontaktdaten können über die begeno16 angefragt werden. Die Willkommensmappe ist dem Protokoll als Anhang beigefügt.

- Sperrmüll: Es wird immer wieder Sperrmüll auf dem Müllplatz abgestellt, anstatt diesen ordnungsgemäß zu entsorgen. Anfang Mai findet ein Gespräch der begeno16 mit den sozialen Trägern statt, um die Situation zu verbessern. Mouhammed Younes wird an einem Samstag Anfang Mai einen Sperrmüllabgabetermin organisieren und vorher per E-Mail darüber informieren. Insgesamt kann die begeno 16 maximal drei solcher Termine im Jahr anbieten, so dass das Sperrmüllproblem zum Teil ungelöst bleibt. Laut Aussage von Joachim Rang ist das Problem auch nicht dauerhaft mit Hausmeister Schön zu lösen.
- Müllplatz/-überdachung: Der Müll wird von vielen Mieter\*innen, auch nachts, laut entsorgt. Ein einheitliches Zeitfenster für die Müllentsorgung wird nicht gewünscht. Durch eine Überdachung des Müllplatzes soll insbesondere die Lärmbelastung reduziert und ein „über den Zaun Werfen“ von Mülltüten verhindert werden. Ein Metallbauer wurde bereits kontaktiert; eine gemeinsame Besichtigung mit Mouhammed Younes, Christian Unger und dem Metallbauer ist geplant. Frage eines Mieters: Gibt es im Quartier Glascontainer? Antwort von Teilnehmer\*innen: Es gibt Glascontainer in Quartiersnähe (Ecke Piesporter/Bernkasteler Straße).

#### TOP 4: Bericht der AG Allmenderaum

- Neue „leichte“ Tische im Allmenderaum wurden aus Spendenmitteln angeschafft. Die schweren Tische und Metallstühle wurden im Keller abgestellt; weitere Stühle zur Ergänzung der bisherigen werden von der Verwaltung nachbestellt.
- Die Bewohner\*innen wurden zur Allmenderaumnutzung befragt – es wurden nur wenige Fragebögen ausgefüllt. Es gibt nur vereinzelt offene Angebote im Allmenderaum; jedoch liegt es nicht im Aufgabenbereich der Allmenderaum AG, eigene Angebote zu schaffen.
- Für eine barrierefreie Badumgestaltung muss die begeno 16 ein entsprechendes Angebot einholen.
- Weiterhin besteht das Problem der bislang nicht möglichen Rechnungsstellung für eine Allmenderaumnutzung durch (soziale) Träger/Externe, die strukturell keine Geldspende vornehmen können. Die begeno 16 wird erneut gebeten, für dieses Problem eine Lösung zu finden.

#### TOP 5: Bericht der Konfliktlots\*innen

- Aktuell gibt es fünf Konfliktlots\*innen. Es kam zu vereinzelt Konflikten, die erfolgreich gelöst werden konnten. Die Konfliktlots\*innen werden von den Bewohner\*innen gut angenommen, sodass an dieser Stelle kein Quartiersmanagement erforderlich ist.
- Bitte der Konfliktlots\*innen: Die begeno16 soll keine personenbezogenen Daten von Bewohner\*innen an die Konfliktlots\*innen weitergeben, sondern stattdessen lediglich auf deren Angebot verweisen. Die Inanspruchnahme der Konfliktlots\*innen ist freiwillig.

#### TOP 6: Antrag auf Raucherverbot auf der Dachterrasse A1

Nachdem vermehrt Zigarettenreste auf der Dachterrasse herumlagen, wurde ein Antrag auf ein Raucherverbot gestellt. Nach einem Gespräch mit den Verursachenden trat eine sofortige Verbesserung ein, sodass der Antrag zurückgezogen wurde.

## TOP 7: Pläne für 2026 (Hoffest)

Aktuell gibt es keine konkreten Pläne für Veranstaltungen in 2026.

## TOP 8: Verschiedenes

- Um die Lärmbelästigung der Bewohner\*innen in der Wittlicher Straße zu reduzieren, wird die begeno 16 prüfen, ob der Zugang zum Haus für Externe zumindest nachts beschränkt werden kann. Die Schwimmerei soll ggf. über einen Schlüsseltresor zugänglich gemacht werden. Erwogen wird die Installation eines außenliegenden Schlüsseltresors, der ausschließlich den Zugang zum Haus ermöglicht. Die Teilnehmenden erörtern das mit einem außenliegenden Schlüsseltresor verbundene Risiko.
- Die Laterne im Innenhof funktioniert weiterhin nicht. Es wird vermutet, dass eine Leitung im Erdreich beschädigt wurde. Die defekte Stelle muss nun lokalisiert werden. Die Verwaltung ist hierzu im Austausch mit dem zuständigen Außenanlagenbauer.
- Der Kinderspielplatz wird häufig als Hundetoilette benutzt. Die Bewohner\*innen werden gebeten, entsprechendes Verhalten direkt anzusprechen, sobald es beobachtet wird. Der Sand wurde zuletzt 2023 ausgetauscht. Ein Austausch erfolgt in der Regel alle zwei bis drei Jahre, der nächste Austausch wäre demnach in diesem Jahr vorgesehen.
- Anders als die Eigentümergemeinschaft (WEG) kann die begeno16 die UTB nicht rechtlich wegen auftretender Mängel belangen, da diese nur als Projektsteuerer fungierte. Chris Truttmann informiert, dass die WEG aktuell ein Beweissicherungsverfahren angestoßen hat, um die UTB wegen der Baumängel zu belangen. Joachim Rang und Chris Truttmann haben einen Austausch darüber vereinbart.
- Die Einrichtung einer Kampfsport-AG im Allmenderaum als offenes Angebot wird derzeit mit Stefan Spiertz geprüft.
- Zur besseren Vernetzung der Häuser soll von Peter Remmers für jedes Haus ein „Unter“-Verteiler eingerichtet werden, über den sich Bewohner\*innen zu internen Themen austauschen können.
- Zigarettenmülleimer werden an den Eingängen des Quartiers (insbesondere am Eingang Brodenbacher Weg) aufgestellt. Die Verwaltung prüft derzeit entsprechende Angebote.

# KIWU KINDERWAGENUNTERSTAND

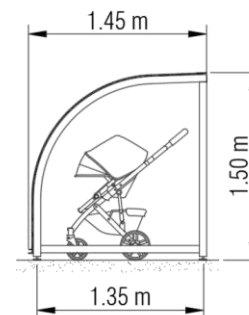
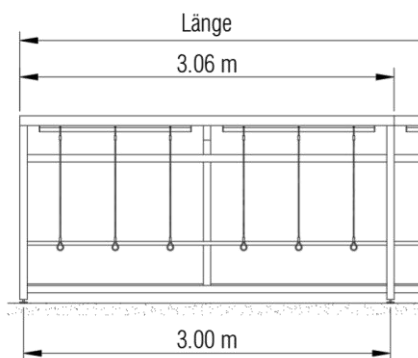

Der Unterstand KIWU eignet sich hervorragend für den Wetterschutz von Kinderwagen, z. B. bei KITAs oder Spielgruppen. Dank seines transparenten und zeitlosen Designs fügt er sich harmonisch in die vorhandene Umgebungssituation ein. Die Bedachung aus pflegeleichtem Polycarbonatglas bietet dauerhaften Wetterschutz. Optional erhältliche Seitenwände in verschiedenen Materialien ermöglichen eine individuelle Gestaltung und bieten zusätzlichen Schutz und Sicherheit.

BEZEICHNUNG	GESAMTLÄNGE	ANZAHL FELDER	KAPAZITÄT
KIWU 1.5	1.56 m	1 Feld	ca. 2 bis 3 Kinderwagen
KIWU 2.0	2.06 m	1 Feld	ca. 3 bis 4 Kinderwagen
KIWU 2.5	2.56 m	1 Feld	ca. 4 bis 5 Kinderwagen
KIWU 3.0	3.06 m	1 Feld	ca. 5 bis 6 Kinderwagen

## GRUNDAUSFÜHRUNG

- Rahmenteile und Pfetten aus feuerverzinkten Stahlrohren für höchsten Korrosionsschutz (bis 30 Jahre)
- Dachgewölbe aus transparentem und schlagzähem Polycarbonatglas (mit Bandstahl und Gummidichtung geklemmt) sorgt für ein optisch leichtes Design und höchste Lichtdurchlässigkeit

## OPTIONEN

- Diebstahlsicherungsseile für Kinderwagen
- Seitenwände aus farbigen Schichtstoffplatten, transparentem Acryl- oder schlagzähem Polycarbonatglas, Stahlgitter etc.
- Farbbeschichtung (Duplexierung) des Unterstandes in beliebiger Farbe

## BAUSEITIGE LEISTUNGEN

- Maurer-, Elektriker- und Umgebungsarbeiten (Fundamente, Elektro- und Kanalisationsanschlüsse, Belagsarbeiten etc.)

**FalcoRoller Länge 193,5cm, Inkl. Stirnwandverkleidung und Anbindestange, Stahlteile verzinkt**

Basisfach FalcoRoller, Dach und Rückwand aus glasklarem Polycarbonat, Länge 193,5 (Stahlrahmen M.z.M. 187,5cm) x Tiefe 160cm x Höhe 129cm **2.529 €**

*Mehrpreis Pulverbeschichtung in RAL-Farbe 407 €*

- *Regenschutz für FalcoRoller Länge 187 cm, PVC-Streifen 20 cm breit, mit Aluminium band für Montage an der Stahlkonstruktion 462 € (Mehrpreis in RAL 14 €)*

**FalcoRoller Länge 256cm, Inkl. Stirnwandverkleidung und Anbindestange, Stahlteile verzinkt**

Basisfach FalcoRoller, Dach und Rückwand aus glasklarem Polycarbonat, Länge 256 (Stahlrahmen M.z.M. 250cm) x Tiefe 160cm x Höhe 129cm **2.713 €**

*Mehrpreis Pulverbeschichtung in RAL-Farbe 446 €*

- *Regenschutz für FalcoRoller Länge 250 cm, PVC-Streifen 20 cm breit, mit Aluminium band für Montage an der Stahlkonstruktion 612 € (Mehrpreis in RAL 16 €)*

**FalcoRoller Länge 381cm, Inkl. Stirnwandverkleidung und Anbindestange, Stahlteile verzinkt**

Basisfach FalcoRoller, Dach und Rückwand aus glasklarem Polycarbonat, Länge 381 (Stahlrahmen M.z.M. 375cm) x Tiefe 160cm x Höhe 129cm **3.219 €**

*Mehrpreis Pulverbeschichtung in RAL-Farbe 561 €*

- *Regenschutz für FalcoRoller Länge 375 cm, PVC-Streifen 20 cm breit, mit Aluminium band für Montage an der Stahlkonstruktion 924 € (Mehrpreis in RAL 26 €)*

**Fundament:**

Bauseits nach unsere Pläne

*Lieferzeit 6 Wochen (+1 Woche extra für pulverbeschichten)*

*Zahlungstermin: 14 Tage 2% - 30 Tage Nett*

*Preise zzgl. Mwst.*

*Frachtkosten Berlin 450€ netto*

## HERZLICH WILLKOMMEN!

Liebe\*r neue Bewohnende und Arbeitende im Quartier WIR,

wir freuen uns sehr, Dich in unserem Quartier willkommen zu heißen! Das Quartier ist nicht nur ein Ort zum Wohnen, sondern auch ein Platz für gemeinschaftliches Miteinander und gegenseitige Unterstützung.

Um Dir Orientierung zu geben, erhältst Du hiermit wichtige Informationen rund um das Quartier WIR. Wir laden Dich herzlich dazu ein, aktiv an der Gestaltung des Quartiers WIR mitzuwirken und wünschen Dir ein gutes Ankommen in Deinem neuen Umfeld!

Herzlichst,  
die Bewohnenden und Deine Genossenschaft begeno16 eG

## HAUSVERWALTUNG UND HAUSMEISTER

Dein **Ansprechpartner bei der begeno16** für alle Fragen rund um Deine Mitgliedschaft in der Genossenschaft, Deinen Nutzungsvertrag und Einlage als auch Nebenkostenabrechnung, Mängelmeldungen, sowie die Beauftragung des Hausmeisters für Kleinreparaturen sowie von externen Dritten für Deine Wohnung und das Quartier im Ganzen:

**Mouhammed Younes**

Tel.: 030 3397 56 87

Mobil: 0151 181 70 141

[younes@begeno16.de](mailto:younes@begeno16.de)

Freiwerdende Wohnungen werden im Übrigen durch die begeno16 zunächst allen Bewohnenden angeboten, bevor eine Ausschreibung am freien Markt erfolgt.

Dein Ansprechpartner für die Hauswartung im Quartier ist die **Firma Schön**, die direkt von der begeno16 beauftragt wird für diverse Arbeiten rund um die Instandhaltung von Haus und Hof wie Hausreinigung, Winterdienst, Stromablesen sowie die Steuerung von externen Dienstleister\*innen.

In absoluten Notfällen und außerhalb der begeno16-Bürozeiten ist Herr Schön erreichbar unter 0177 - 297 83 35.

<p><b>Weitere Informationen zur Hausordnung und weiteren Notfallnummern findest Du im Info-Kasten, der sich in jedem Hauseingang befindet.</b></p>
--

## **WO KANN ICH MICH IM QUARTIER EINBRINGEN?**

### **Das WIR-Meeting**

Das WIR-Meeting findet **4x jährlich** jeweils am **1. Dienstag im Quartal** um 19:00 Uhr im Allmende-Raum statt (Brodenbacher Weg 36).

Die **Einladung** mit der **Tagesordnung** mit Diskussionsanträgen und Beschlussvorlagen erfolgt per E-Mail spätestens 14 Tage vor dem WIR-Meeting durch die begeno16. Der Termin wird zudem in allen Info-Kästen ausgehängt.

Wenn Du einen Antrag oder eine Beschlussvorlage einbringen möchtest, muss diese mindestens drei Wochen vor dem WIR-Meeting eingehen (bitte per E-Mail an Anne Bendlin [am-bendlin@web.de](mailto:am-bendlin@web.de) senden).

Das WIR-Meeting fördert den Austausch zwischen Bewohnenden, Genossenschaft, Träger\*innen und Arbeitsgruppen im Quartier. Neue Bewohnende und Arbeitende können sich im Meeting vorstellen.

### **Arbeitsgemeinschaften der Bewohnenden**

#### **AG Allmende-Raum**

Kontakt: [allmende-Raum@quartier-wir-berlin.de](mailto:allmende-Raum@quartier-wir-berlin.de)

Ihr habt Lust, aktiv und konstruktiv mitzuwirken und neue Gemeinschaftsangebote ins Leben zu rufen, die Ausstattung unseres Allmende-Raums zu verbessern, Öffnungszeiten zu begleiten, die Nutzungsregularien zu gestalten, etc. etc.?! Dann kommt vorbei! Wir freuen uns auf Euch!

Wir treffen uns einmal im Monat, wechselweise jeden dritten Mittwochabend um 18 Uhr bzw. jeden dritten Samstagvormittag um 10 Uhr. Die aktuellen Termine findet Ihr neben den regelmäßigen Info-E-Mails als Aushang im Info-Fenster des Allmende-Raums.

#### **AG Außengelände/ Hof**

Kontakt: [aussengelaende@quartier-wir-berlin.de](mailto:aussengelaende@quartier-wir-berlin.de)

Die AG betreut die Grünanlagen und Beete, organisiert Aufräumaktionen mit den Bewohnenden und kümmert sich auch um den Bücherschrank am Fahrradfahrstuhl auf dem Hof. Wir freuen uns über neue Mitstreiter\*innen, etwa beim Gießen der Blumenkästen. Meldet euch gern!

#### **AG Dachterrassen**

Kontakt: [dachterrassen@quartier-wir-berlin.de](mailto:dachterrassen@quartier-wir-berlin.de)

Die AG, aber auch einzelne Bewohnende kümmern sich um die beiden Gemeinschafts-Dachterrassen. Auf den Terrassen können sich alle Quartiers-Bewohnenden und ihre Gäste aufhalten und miteinander sprechen, chillen, spielen, grillen, meditieren, gärtnern u.v.m. Alle sind zum Mitmachen eingeladen und tragen gleichermaßen Verantwortung für die Gestaltung, Ausstattung und Instandhaltung unserer Dachterrassen.

### Verein WIRfördern e.V.

Kontakt: [post-wirfoerdern@gmx.de](mailto:post-wirfoerdern@gmx.de)

Der Verein **WIRfördern e.V.** fördert ehrenamtlich Kunst und Kultur im Quartier WIR und dessen Nachbarschaft und unterstützt Bewohnende und in der Nachbarschaft lebende Geflüchtete. Der Verein kümmert sich u.a. um die *Offene Werkstatt* (Brodembacher Weg 34). Wir freuen uns über neue Mitglieder sowie Menschen, die Lust haben Öffnungszeiten zu übernehmen. Eine Mitgliedschaft ist keine Voraussetzung, um die Werkstatt zu nutzen.

### Konflikt-Lots\*innen

Kontakt: [konflikte@quartier-wir-berlin.de](mailto:konflikte@quartier-wir-berlin.de)

Ihr wünscht euch Unterstützung bei Konflikten? Eine Auseinandersetzung im Quartier scheint nicht lösbar? Wir Konfliktlots\*innen bieten Euch als Genoss\*innen ehrenamtlich Unterstützung bei der Bearbeitung von Konflikten an. Auf Wunsch unterstützen wir darüber hinaus durch Vermittlung zwischen und Kommunikation mit allen Konflikt-Beteiligten. Alle weiteren Informationen könnt Ihr den Aushängen im Info-Kasten in Eurem Hauseingang entnehmen.

## **GEMEINSCHAFTSFLÄCHEN**

### Allmende-Raum

Im Allmende-Raum finden regelmäßig Veranstaltungen statt, die von Genoss\*innen oder Trägern des Quartiers veranstaltet werden. Die Räume können außerdem von Bewohnenden des Quartiers für private Veranstaltungen gegen einen Spendenbeitrag genutzt werden.

Den **Veranstaltungskalender** sowie die Verfügbarkeit des Raumes kannst Du jederzeit unter [Allmende-Raum | Teamup](#) einsehen.

Für die **Buchung des Allmende-Raums** sprich bitte David Cornelissen an, den Du unter [Allmende-Raumverwaltung@gmail.com](mailto:Allmende-Raumverwaltung@gmail.com) erreichst. Die **Nutzungsbedingungen** für den Allmende-Raum kannst Du als Aushang im Info-Fenster des Allmende-Raums einsehen.

### Werkstatt

Unsere offene Gemeinschaftswerkstatt (Brodembacher Weg 34) ist ein Begegnungs-, Kommunikations-, Beratungs- und Kreativraum, in dem Menschen aus der Nachbarschaft in Kontakt kommen. Unsere Werkbereiche sind vor allem Fahrrad, Holz und Mosaik. Selbstbestimmt und aus eigenem Antrieb werden hier Dinge hergestellt, entwickelt, repariert, Kunst und Kultur gefördert sowie Kurse und Beratungen angeboten oder einfach nur Werkzeuge und Material für's Heimwerken geliehen. Die aktuellen Öffnungszeiten findest du im Fenster der Werkstatt.

### Dachterrassen

Wir haben zwei Gemeinschafts-Dachterrassen im Quartier, die wir unterschiedlich nutzen. Die **kleine Dachterrasse** (Wittlicher Str. 24) soll für alle Genoss\*innen des Quartier WIR ein Ort der Ruhe, zum Chillen und gemeinsamen Gärtnern sein. Die **zweite, größere Terrasse** (Brodembacher Weg 38) ist ein Ort des Zusammenkommens, gemeinsamen Kochens und Essens, auch für

kleinere Feiern etc. Die Nutzungsbedingungen für die Terrassen kannst du den Aushängen vor den Terrassen entnehmen. Auch die Nutzung des Außengrills wird dort erklärt. Ansprechen könnt Ihr bei weiteren Fragen oder einer Einführung in die Nutzung der Dachterrassen jederzeit die AG Dachterrasse unter [dachterrassen@quartier-wir-berlin.de](mailto:dachterrassen@quartier-wir-berlin.de) (siehe auch oben unter Beteiligungsmöglichkeiten).

### **Schwimmbad**

Wir Bewohnenden im Quartier haben feste Nutzungszeiten im Schwimmbad des Quartiers, welches tagsüber über einen Anbieter für Schwimmunterricht und andere Kurse für Kinder und Erwachsene betrieben wird. Infos zum Angebot des Betreibers findest Du unter [Home - Die Schwimmbad](#).

Das Bewegungsbad ist über das digitale Zugangssystem *KleverKey* für Bewohnende des Quartiers zugänglich. Die Details zu Zugangssystem und -zeiten erhältst Du durch die begeno16 zusammen mit der Badeordnung und einem Link zum online erreichbaren Belegungsplan. Vor jeder Nutzung musst Du Dich über den folgenden Link in den Belegungsplan eintragen, damit Überbelegungen vermieden werden:

<https://docs.google.com/document/d/1Rww9jcJ3l3C5S5z4kjpgYNV6ZK8gVzaP-t6aZ52-rPE/edit>.

### **Hof**

Unser Hof ist für alle da. Hier findest Du den Spielplatz und auch unseren Bücherschrank, der über das Quartier hinaus gern genutzt wird. Auf dem Hof können auch kleine Gemeinschaftsfeste gefeiert werden. Es gibt eine **Feuerschale** zum Ausleihen. Näheres dazu findest Du als Aushang im Info-Fenster des Allmende-Raums.

Einen Schlüssel, um die **Poller** am Hofeingang umzuklappen (etwa für einen Umzug), kannst du in der Werkstatt erhalten. Alternativ haben die Diakonie sowie die STARThilfe e.V. (Brodobacher Weg 38) und die Jugendwohngruppe Zora (Wittlicher Str. 24) einen Schlüssel.

## **KOMMUNIKATION**

### **Aushänge in allen Häusern**

Geplante Aktionen und Aktivitäten können am Info-Kasten im Hausflur eingesehen und mitgeteilt werden.

### **Allgemeine E-Mail-Liste für das Quartier WIR**

Diese ist hinterlegt hinter: [Bewohnerinnen@quartier-wir-berlin.de](mailto:Bewohnerinnen@quartier-wir-berlin.de)

Dieser Verteiler ist für alle relevanten Informationen für alle im Quartier WIR Lebenden und Arbeitenden gedacht. Wenn Du in die Liste aufgenommen werden willst oder austreten willst, folge diesem Link und fülle das Formular aus: <https://quartier-wir-berlin.de/mailman/listinfo/bewohnerinnen>

Falls Du Fragen oder Anregungen zum Verteiler hast, melde Dich gern bei Peter Remmers: [peter.remmers@posteo.de](mailto:peter.remmers@posteo.de)

### WhatsApp-Gruppe „Quartier WIR-Veranstaltungstipps“

Die Gruppe wurde vom NaiMo (Nachbarschaftstreff im Brodenbacher Weg 34) ins Leben gerufen. Hier werden ausschließlich alle privaten und öffentlichen Veranstaltungen in der nahen Umgebung geteilt. Über den Kanal kann Dich jedes Mitglied der Gruppe einladen. Ansprechperson: Sarah von der Mühlen, [sarah.vdm@gmx.de](mailto:sarah.vdm@gmx.de).

### Telegram-Gruppe „WIR-family&friends“

Hier gibt es einen internen informellen Austausch unter den Bewohnenden. Ansprechperson: Sarah von der Mühlen, [sarah.vdm@gmx.de](mailto:sarah.vdm@gmx.de).

### **SOZIALE TRÄGER\*INNEN IM QUARTIER**

Die Kontaktdaten aller sozialen Träger\*innen im Quartier findest Du im Info-Kasten Deines Hauses bzw. können bei der begeno16 angefragt werden. Oder Du nutzt die Gelegenheit mit den sozialen Trägern in Kontakt zu kommen und gehst direkt bei ihnen vorbei.

- AWO Tagespflege Sonnenplatz (*Wohngruppe*)
- Berliner STARThilfe e.V. (*Einzelwohnen, Wohngruppen*)
- Diakonie (*Demenz-WG*)
- Evangelisches Klubheim e.V. (*Einzelwohnen, Wohngruppe*)
- **FreiZeitHaus e.V.** (*Nachbarschaftstreff im Moselviertel - NaiMo im Brodenbacher Weg 34*)
- Gefährten GmbH & Co. KG (*Jugendwohngruppe Zora*)
- **Kita Makuschki** (*Wittlicher Straße 24*)
- Lotus-WG (*Senioren*)
- SEHstern e.V. (*gemischte Wohngruppen*)
- SozDia Jugendhilfe, Bildung und Arbeit
- SozDia Stiftung Berlin (*Jugendwohngruppe Queerfeldein*)
- Xenion e.V. (*Wohnraum für Geflüchtete*)